



**Código:** Ver tabla (dimensiones generales)

**Material:** Acero Inoxidable y Plástico

**Peso:** Ver tabla (dimensiones generales)

**Unidad de medida:** pieza

### Diagrama de Ensamble:

Ejemplo de aplicación

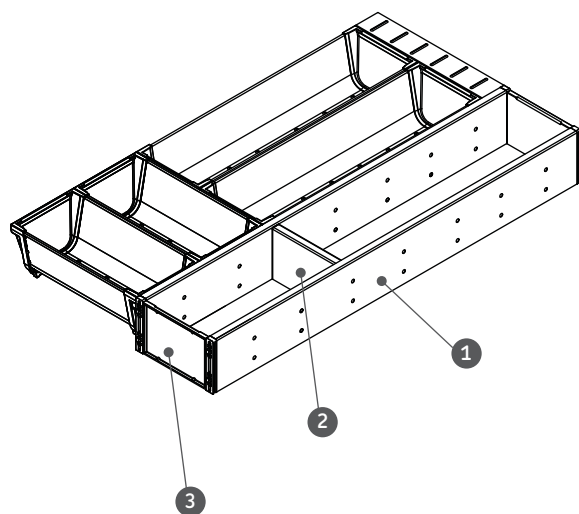

#### Herraje complementario

Ref.	Código	Descripción
1	1210-008	Sep/dor alum 455mm
2	1210-009	Divisor 91mm
	1210-010	Divisor 181mm
3	1210-011	Union frontal 181mm
	1210-012	Union frontal 91mm

### Diagrama de Producto:

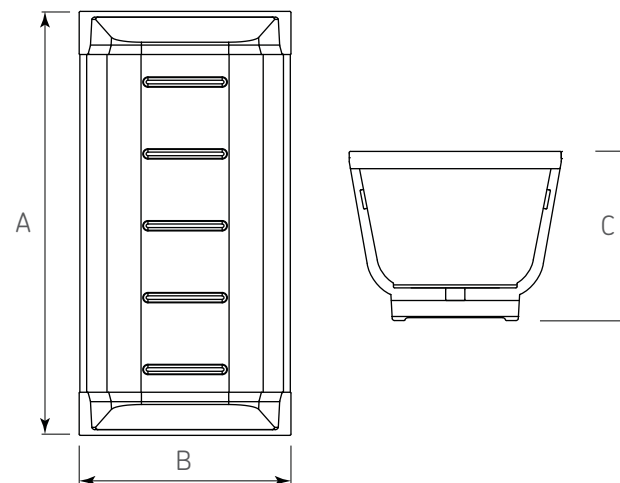

#### Dimensiones generales

Código	Peso	A	B	C
1210-006	133,5g	181	90	61,5
1210-007	193,3g	272	90	61,5