

# SISTEMAS CORREDIZOS

## Sistema corredizo K 50 kg para closet



Código: 1103-041

Material: Acero

Material Rodadura: Nylon

Espesor de puerta: 19 -28

Capacidad de carga: 50kg

Unidad de medida: juego

Diagrama de instalación:

Diagrama de Producto:

Vista lateral

Vista frontal

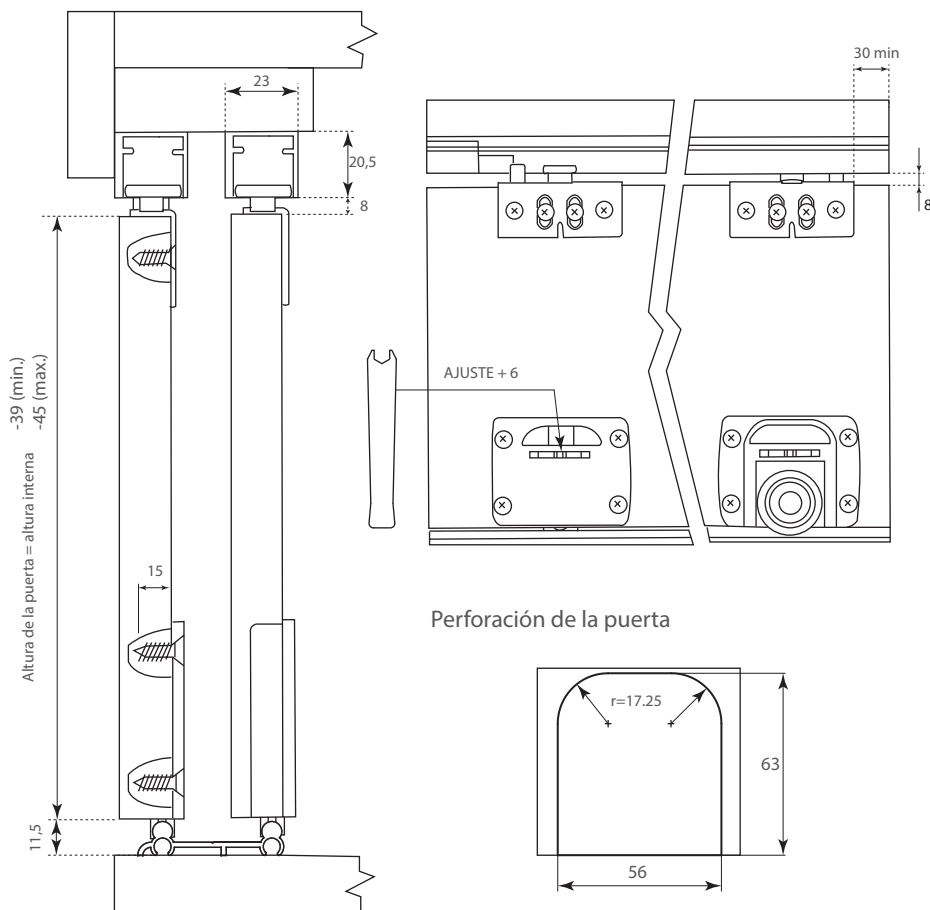

HACIA A FUERA

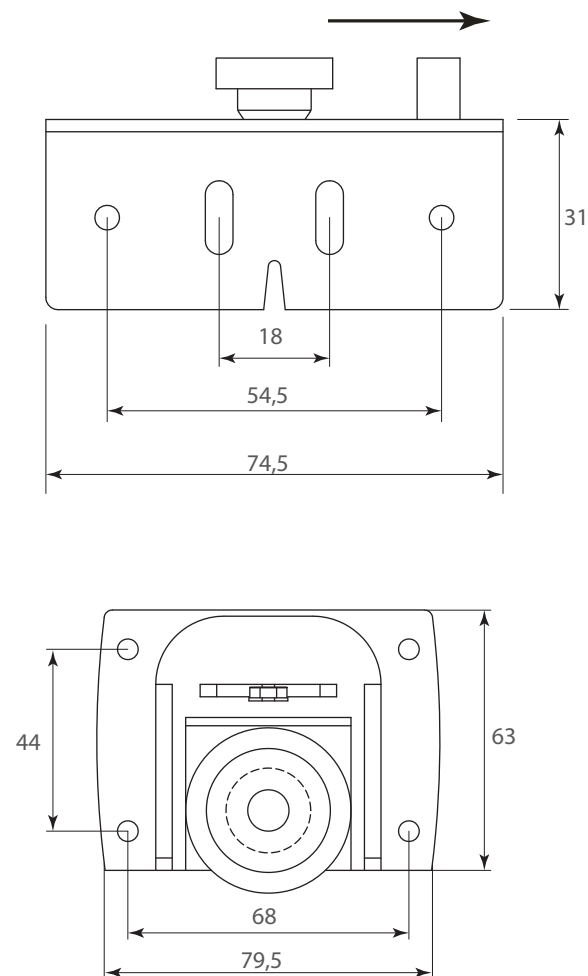

# SISTEMAS CORREDIZOS

## Sistema corredizo para closet kit 50

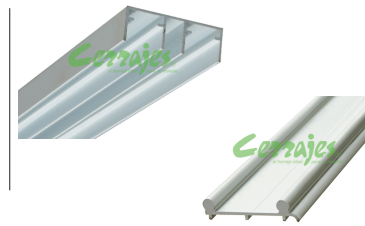

Unidad de medida: pieza

Código: Ver tabla (herraje complementario)

Material: Aluminio

Herraje complementario:

Diagrama de ensamble

Riel superior

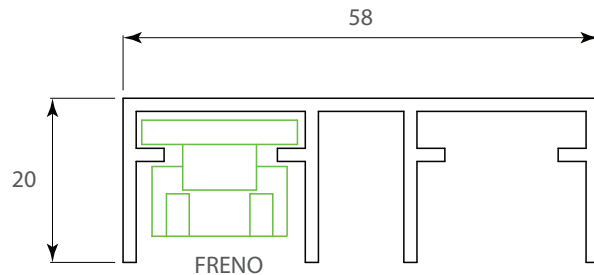

Riel inferior

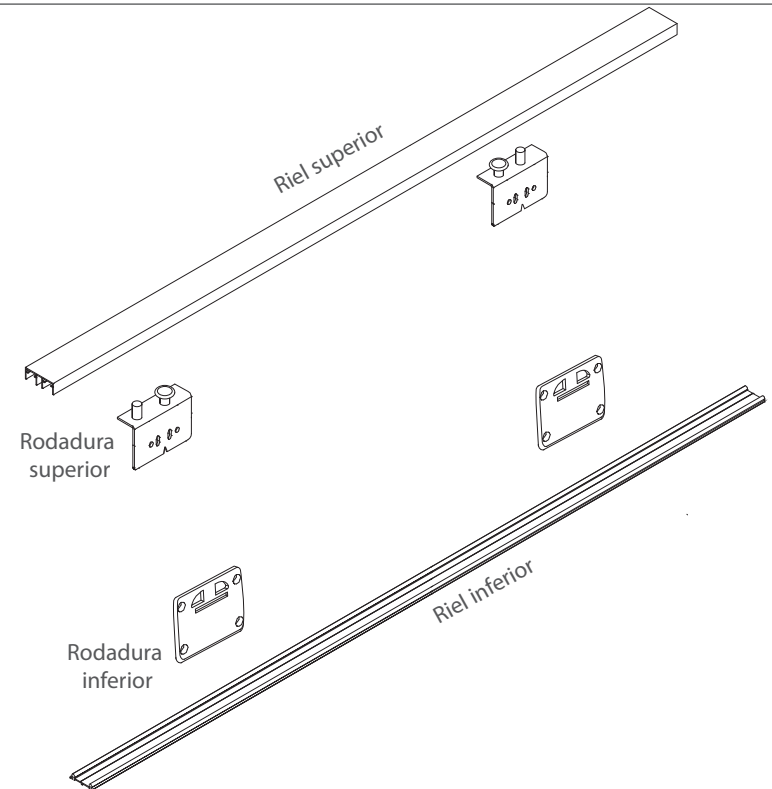
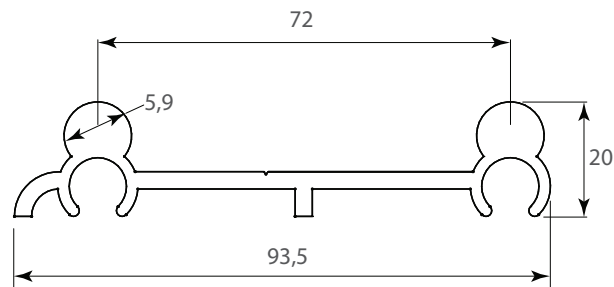

Herraje complementario

Código	Descripción
1103-194	Riel superior para sistema deslizante K50&K80 L=3m Aluminio anodizado natural mate
1103-195	Riel superior para sistema deslizante K50&K80 L=2m Aluminio anodizado natural mate
1103-197	Riel inferior para sistema deslizante K50&K80 L=3m Aluminio anodizado natural mate
1103-198	Riel inferior para sistema deslizante K50&K80 L=2m Aluminio anodizado natural mate

\*Véase también FT-1103-038\_193\_194

2/2

Dimensiones expresadas en: mm (Medidas de referencia para su instalación. Se puede generar cambios a la información publicada en este documento sin previo aviso) FT-1103-041\_193\_198 Rev.2