



Código: Ver Tabla

Material: Acero

Acabado: Zincado

Capacidad de Carga: 9kg

Espesor de puerta: 19 min.

Unidad de medida: juego

Diagrama de instalación:

Vista lateral del mueble

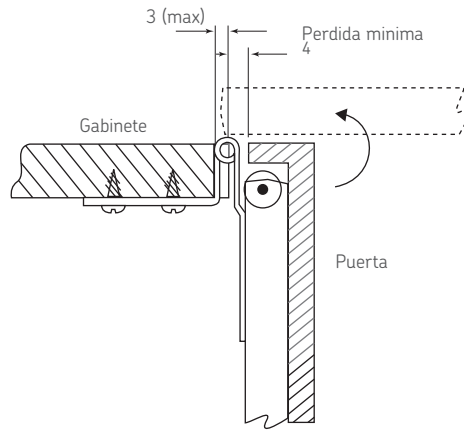

Realizar un saque a la puerta como se muestra a continuación.



Diagrama de Producto:



Dimensiones Generales

Código	Acabado	A	B	C	D	L	F	G	H	I
0304-005	Negra	13	98	124,5	12,5	350	18	22	48	64
0304-086	Zinc	13	98	124,5	12,5	400	18	22	48	64
0304-092	Negra	13	98	124,5	12,5	300	18	22	48	64

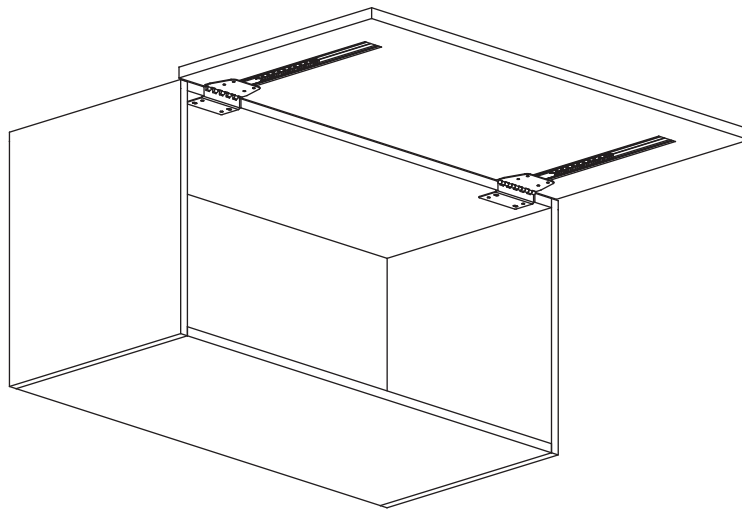
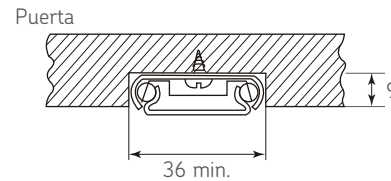
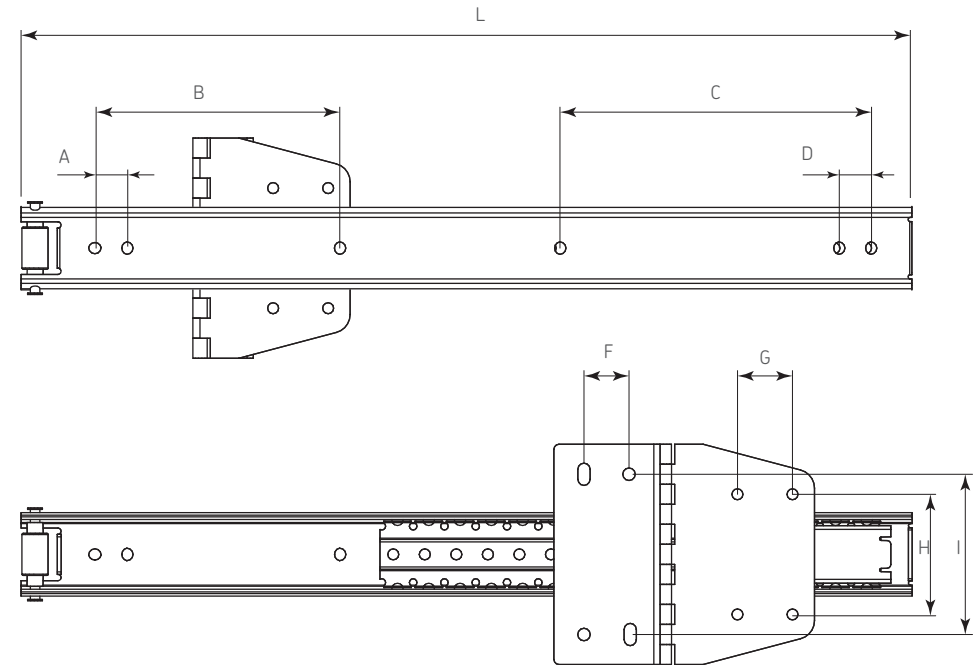

Diagrama de instalación:

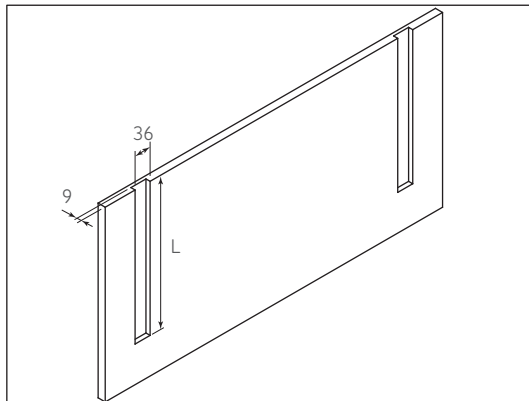

1) Realizar un saque a la puerta de 36 x 9 x L

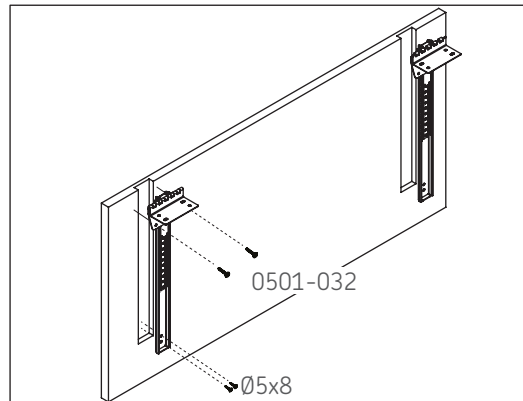

2) Colocar pegamento y fijar las correderas con los tornillos Ø5x8 para la corredera y 0501-032 para el soporte (tornillos no incluidos)

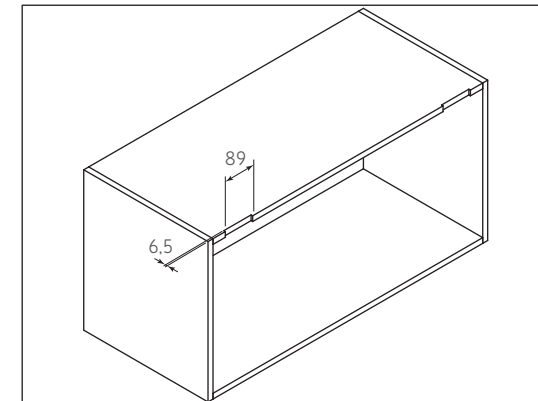

3) Realizar un saque de 6,5 x 89 al techo del gabinete.

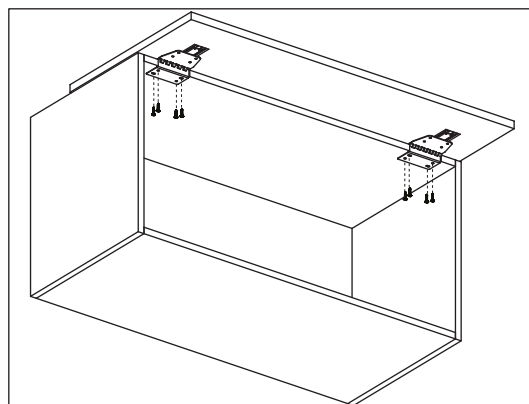

4) Fijar la puerta al techo del gabinete con los tornillos 0501-032 (no incluidos)

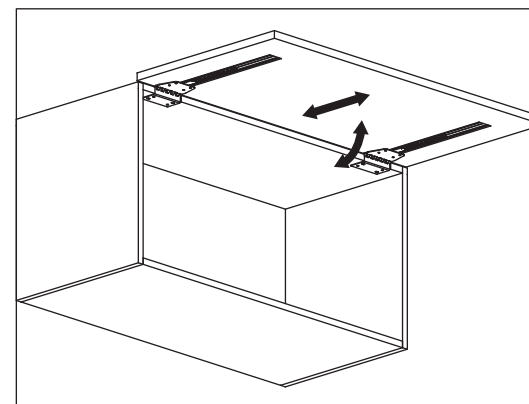

5) Revisar la operación de la puerta y realizar los ajustes necesarios.