

SISTEMAS CORREDIZOS

Sistema deslizante para closet K80

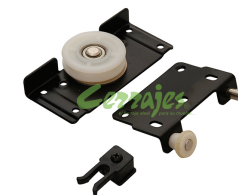

Código: 1103-038

Material: Acero

Material Rodadura: Nylon

Espesor de puerta: 19 -28

Capacidad de carga: 80kg

Unidad de medida: juego

Diagrama de instalación:

Diagrama de Producto:

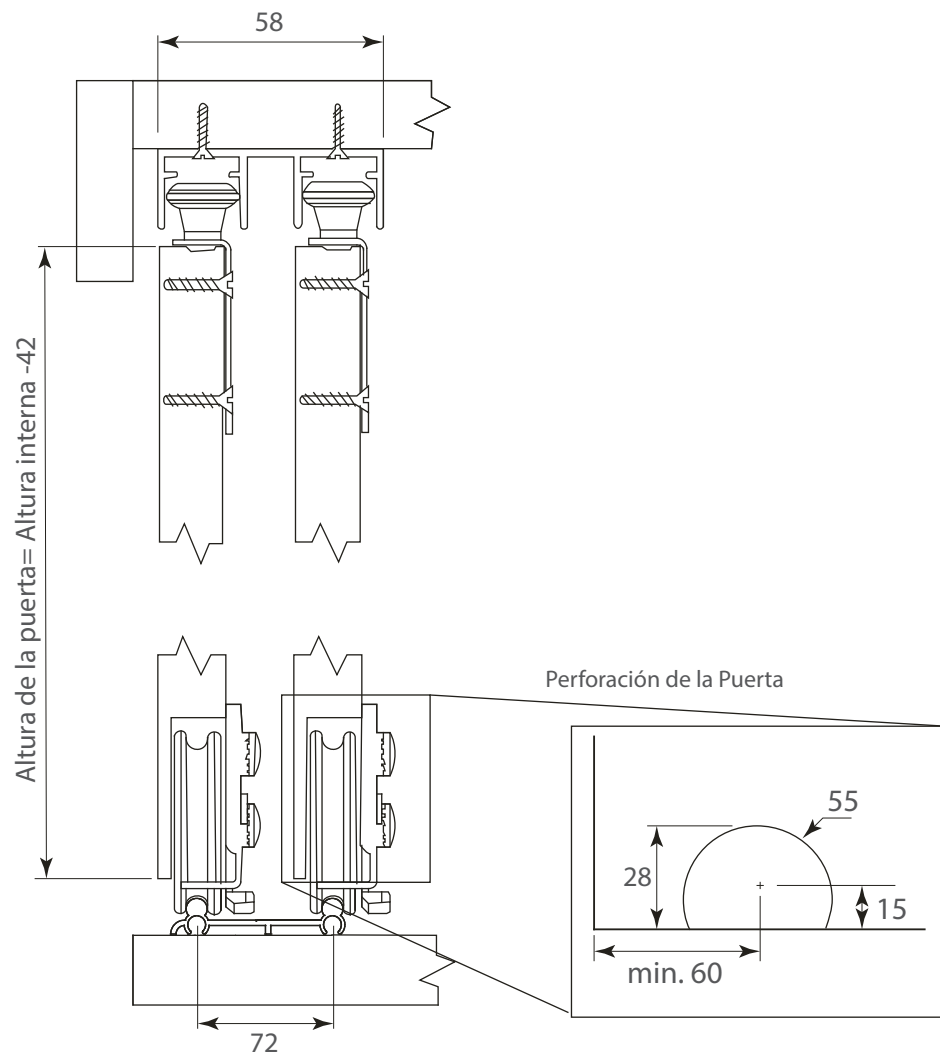

Rodadura superior

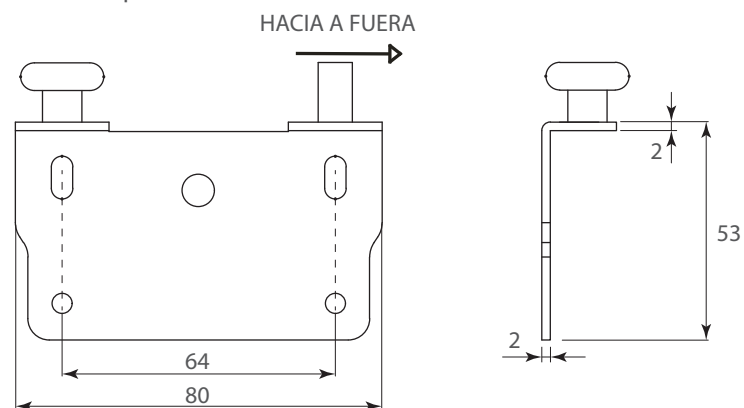

Rodadura inferior

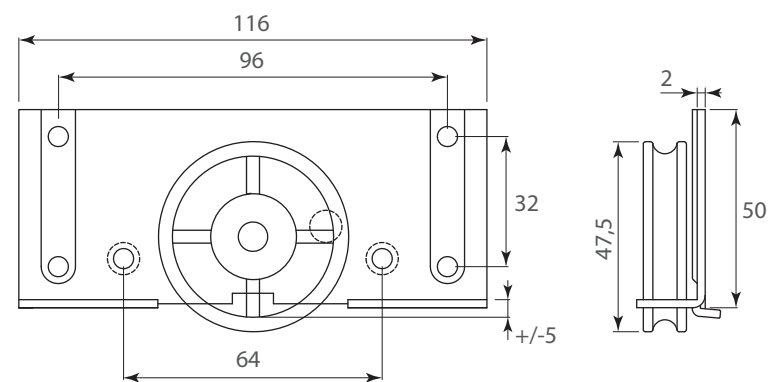

SISTEMAS CORREDIZOS

Sistema deslizante para closet K80

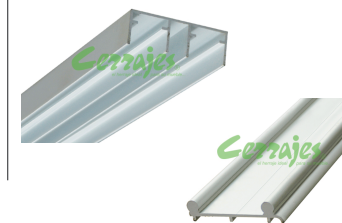

Unidad de medida: pieza

Código: Ver tabla (herraje complementario)

Material: Aluminio

Diagrama de ensamble:

Herraje complementario:

Riel superior

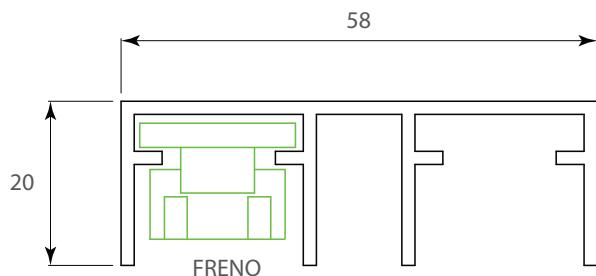

Riel inferior

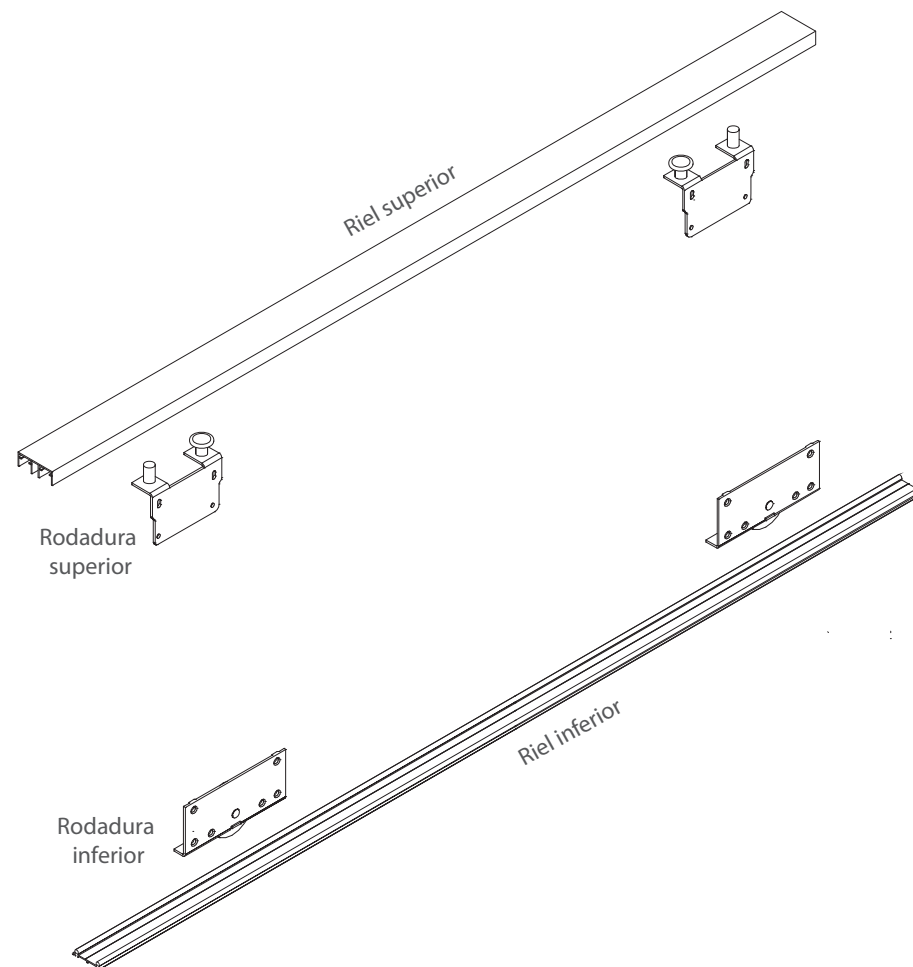
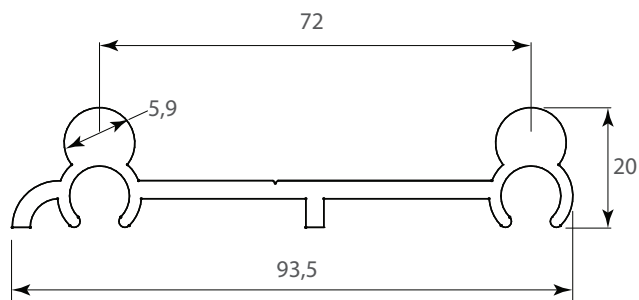

Herraje complementario

Código	Descripción
1103-194	Riel superior para sistema deslizante K50&K80 L=3m Aluminio anodizado natural mate
1103-195	Riel superior para sistema deslizante K50&K80 L=2m Aluminio anodizado natural mate
1103-197	Riel inferior para sistema deslizante K50&K80 L=3m Aluminio anodizado natural mate
1103-198	Riel inferior para sistema deslizante K50&K80 L=2m Aluminio anodizado natural mate

*Véase también FT-1103-041_193_194

2/2

Dimensiones expresadas en: mm (Medidas de referencia para su instalación. Se puede generar cambios a la información publicada en este documento sin previo aviso) FT-1103-038_193_198 Rev. 5