

Código: 0803-441

Material: Zamak

Acabado: Negro mate

Espesor de puerta: 38 / 50

Unidad de medida: Juego

### Diagrama de ensamble

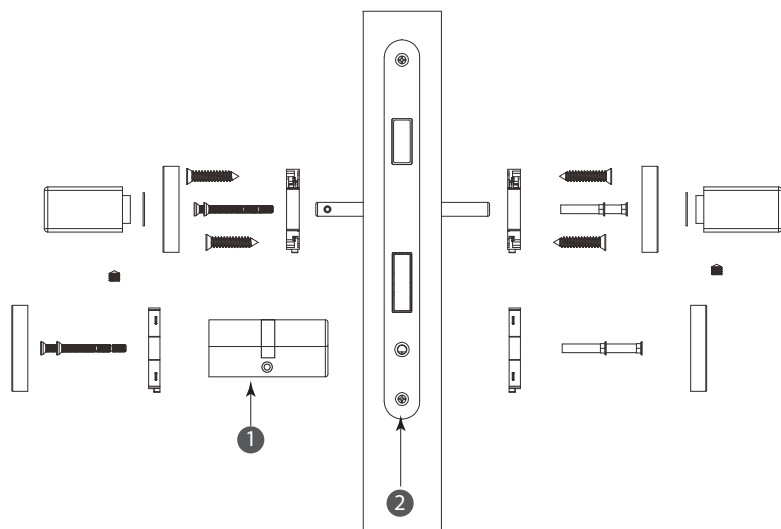

### Diagrama de producto

Manija

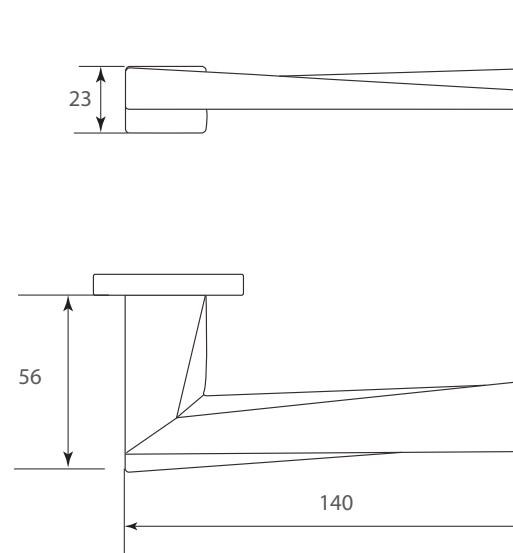

Base para manija

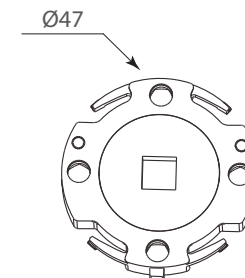

Cubierta para manija

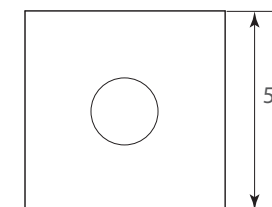

### Herraje complementario compatible (no incluido)

Ref.	Código	Descripción
	0803-385	Cilindro de latón llave de puntos llave/mariposa L=70 mm Negro mate
1	0803-386	Cilindro de latón llave de puntos llave/llave L=70 mm Negro mate
	0803-387	Cilindro de latón llave de puntos llave/mariposa L=80 mm Negro mate
	0803-388	Cilindro de latón llave de puntos llave/llave L=80 mm Negro mate
	0803-389	Cilindro de latón llave de puntos llave/mariposa L=90 mm Negro mate
	0803-390	Cilindro de latón llave de puntos llave/llave L=90 mm Negro mate
2	0803-448	Mecanismo de acción magnética de doble perno 85x45mm SUS304-Negro

Base para cilindro

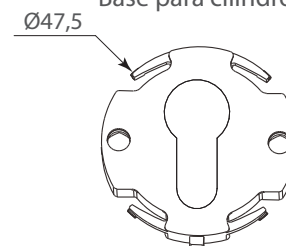

Cubierta para cilindro

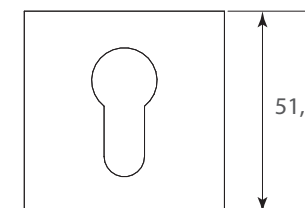

# CHAPAS Y MANIJAS

Manija Modelo Diamante Zamak Negro mate para mecanismo magnético



Diagrama de perforación para la puerta



3) Insertar el perno de 2 piezas, después colocar las bases para la manija y atornillar con los adaptadores como se muestra en la ilustración.

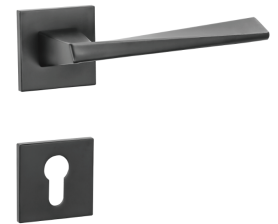
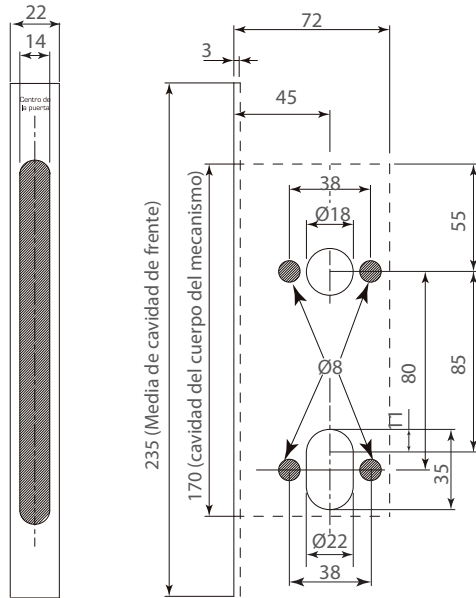
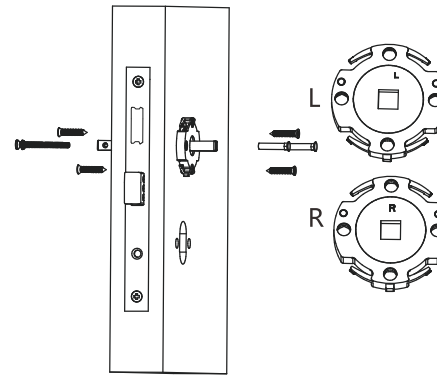

4) Colocar las cubiertas (chapetones) para manija enseguida insertar las manijas en el perno y después fijarlas con los prisioneros.  
NOTA: Colocar los sellos entre la manija y las bases.



Diagrama de de ensamble

1) Realizar las perforaciones indicadas por la plantilla.



2) Colocar el mecanismo en las perforaciones realizadas y atornillar.

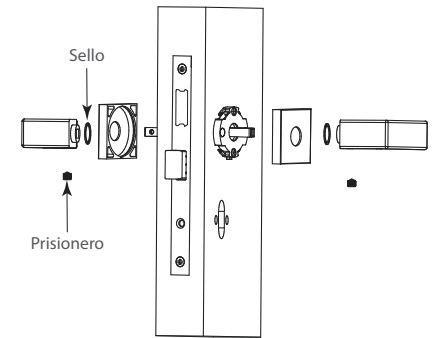
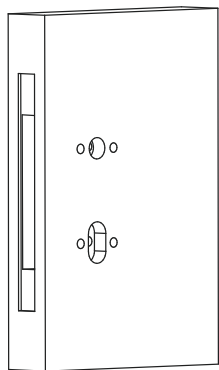
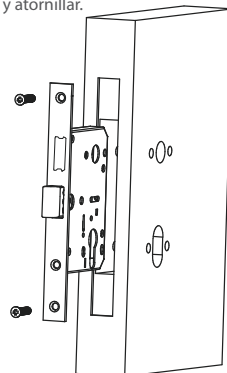

5) Colocar el cilindro en su posición y fijar con el tornillo al mecanismo.

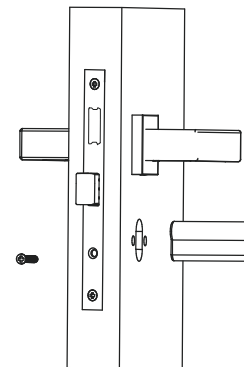

6) Colocar las bases para el cilindro y atornillar con los adaptadores y tornillos incluidos. Después colocar las cubiertas para los cilindros.

