

CHAPAS Y MANIJAS

Juego de manija modelo "Atria" mecanismo y cilindro

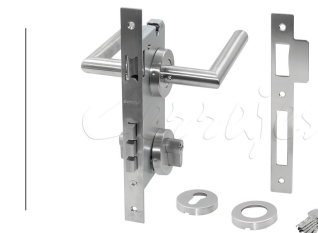

Unidad de medida: Juego

Código: Ver tabla (Dimensiones generales)

Acabado: Ver tabla (Dimensiones generales)

Llave incluida: Llave de puntos (5 llaves)

Acabado: Ver tabla (Dimensiones generales)

Espesor de puerta: 35/55

Llave estándar: (3 llaves)

Diagrama de ensamble

Diagrama de producto

Manija

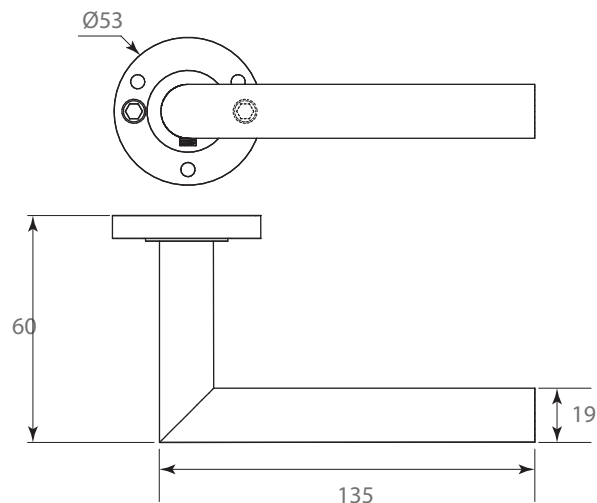

Cilindro

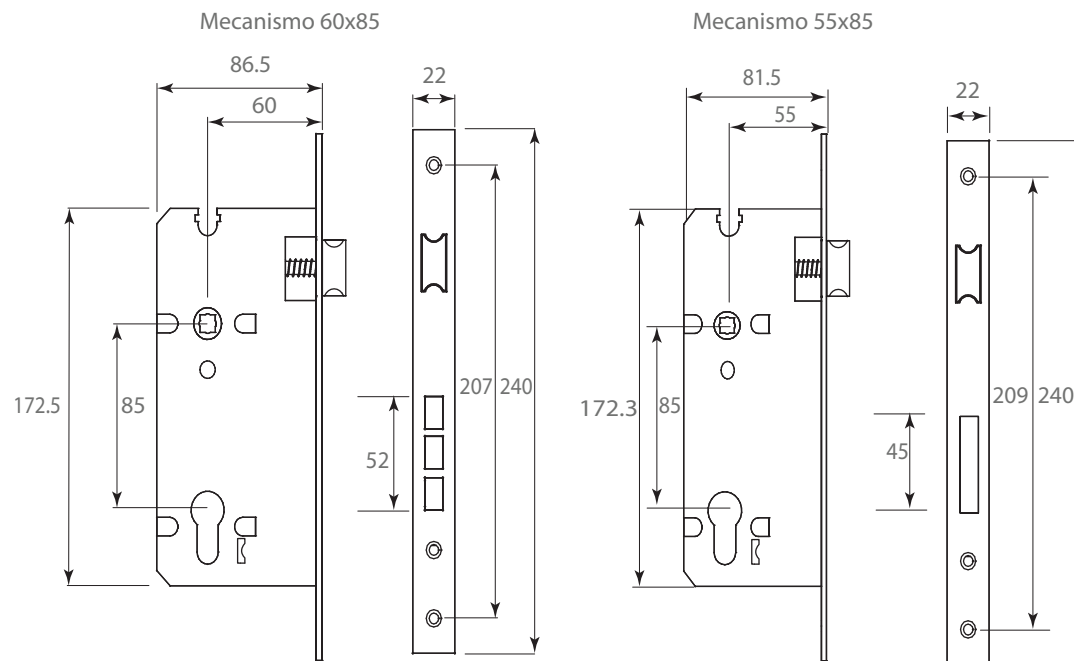
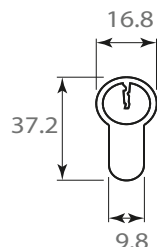
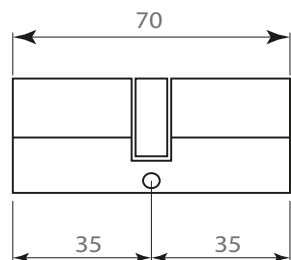

Dimensiones generales

Código	Aplicación	Acabado	Mecanismo	Cilindro	Llaves
0803-355	Entrada	Cepillado	60x85	Llave / llave	Puntos
0803-356	Recamara	Cepillado	55x85	Llave / mariposa	Estandar
0803-357	Baño	Cepillado	55x85	Ranura/mariposa	
0803-358	Entrada	Negro mate	60x85	Llave / llave	Puntos
0803-359	Recamara	Negro mate	55x85	Llave / mariposa	Estándar
0803-360	Baño	Negro mate	55x85	Ranura/mariposa	

CHAPAS Y MANIJAS

Juego de manija modelo "Atria" mecanismo y cilindro



Diagrama de ensamble

Mecanismo 60x85



Mecanismo 55x85

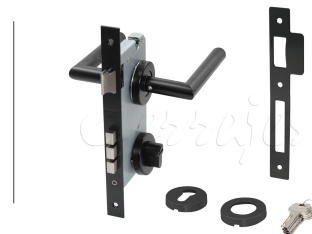
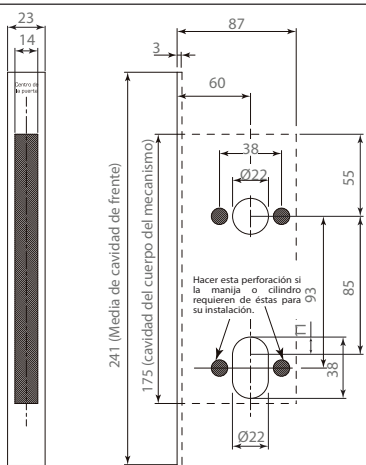
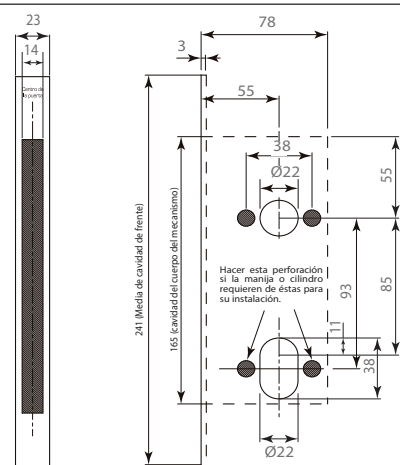

4

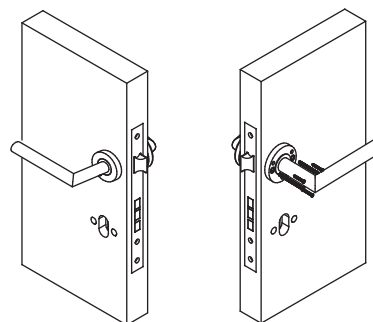

4) Fijar las manijas con los tornillos ya incluidos. Asegurar que la cabeza del tornillo quede en la parte interna de la puerta.

5

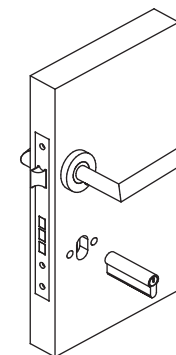

5) Colocar las cubiertas para manija empujando suavemente hasta escuchar un click. Colocar el cilindro en la perforación realizada a la puerta.

1) Realizar las perforaciones a la puerta de acuerdo al mecanismo a instalar como se muestra en la imagen.

2

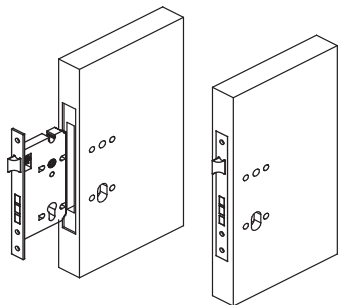

2) Colocar el mecanismo en la perforación del canto de la puerta.

3

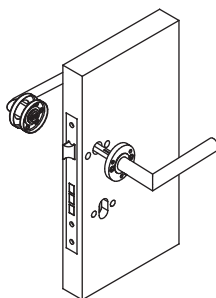

3) Colocar las manijas en las perforaciones realizadas a la puerta. Asegurar que entren correctamente en las perforaciones del mecanismo.

6

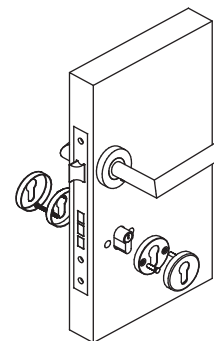

6) Una vez colocado el cilindro, colocar las bases para cilindro y fijar con los tornillos ya incluidos. Colocar las cubiertas para cilindro empujando suavemente hasta escuchar un click.