



Código: Ver tabla (dimensiones generales)

Material: Acero

Acabado: Zincada

Capacidad de carga: 30kg incluyendo el cajón

Unidad de medida: Juego

Diagrama de ensamble

Perforación a frente de cajón

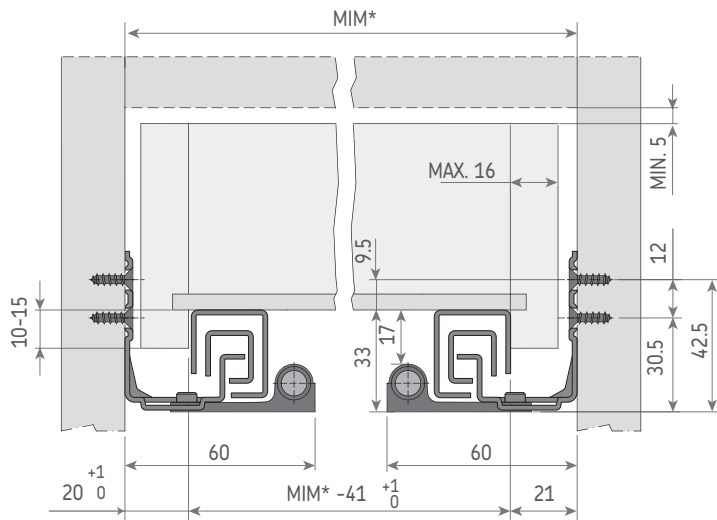

Ensamble aumento



Diagrama de producto



Herraje opcional 0304-062 Aumento de 6mm p/corredera futura



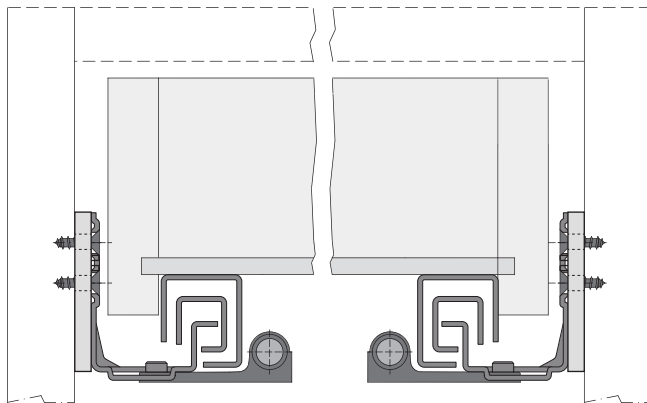
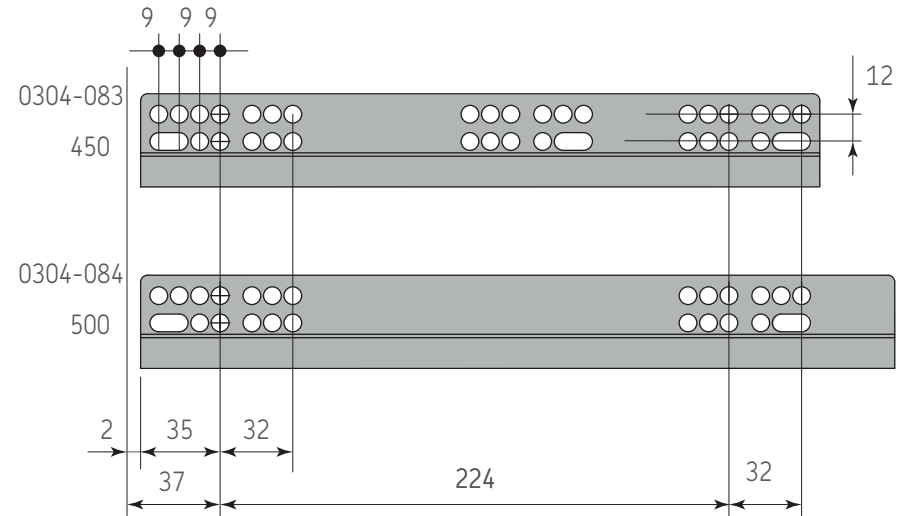

Diagrama de ensamble

Colocacion del clip en el cajón

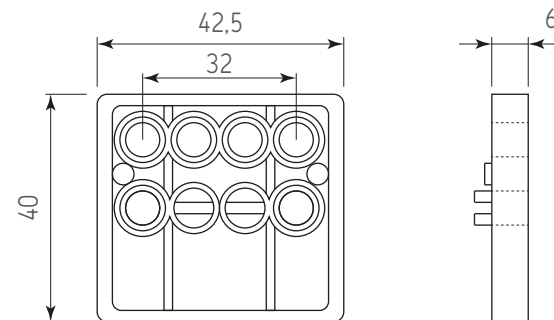
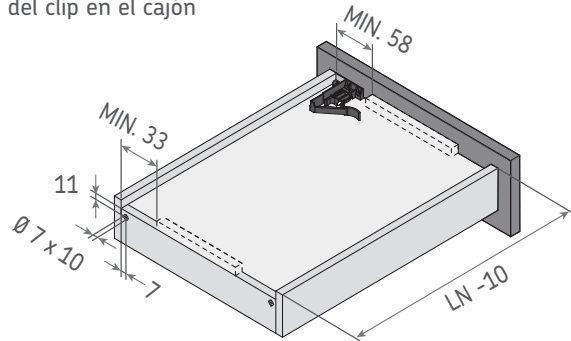

Regulación del clip
Acercamiento de la vista inferior

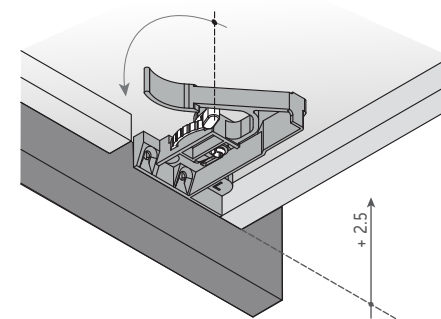

Regulación en altura (+ 2,5 mm) del cajón
mediante la palanca indicada

Fijación del clip
Acercamiento de la vista inferior

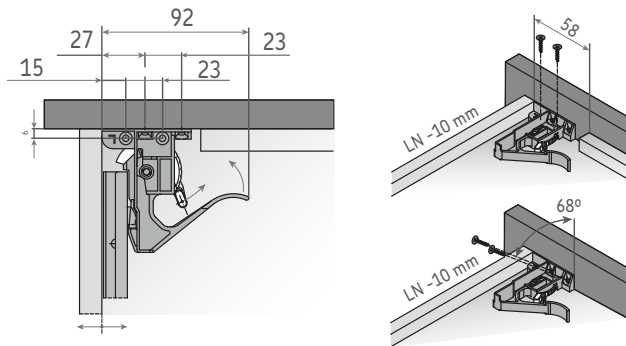

Cajón

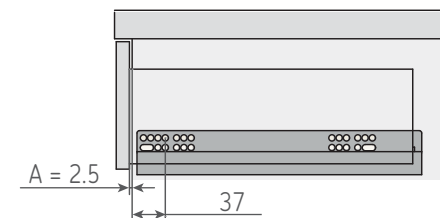

Notas de Instalación:

- 1) Dispositivo de apertura automática y cierre amortiguado.
- 2) Sistema antivuelco del cajón.
- 3) Regulación de altura del cajón (+ 2.5 mm).
- 4) Salida paralela del cajón.

Para la función Push se requiere un valor $A = 2,5$ mm. Este valor se obtiene posicionando la corredera a 37 mm del borde del mueble.